

Montażownica do opon Twinbusch Typ TW 1293

- Samochody osobowe i dostawcze do 28"



Maszyna z systemem szybkiego mocowania na wale pionowym, bezpiecznym szczególnie dla delikatnych felg aluminiowych. Maszyna wyposażona jest w podnośnik koła, wygodny cyfrowy pistolet do pompowania oraz ramię z rolką wciskającą oponę bez użycia siły. Konstrukcja maszyny jest bardzo sztywna co umożliwi obsługę twardych i sztywnych opon. Proste mocowanie koła na uchwycie kołnierzowym eliminuje skomplikowaną pod względem mechanicznym i pneumatycznym konstrukcję stołów ze szczękami (w późniejszym czasie konieczność wymiany wielu elementów). Montażownicę wyprodukowano zgodnie z ISO 9001.

DANE TECHNICZNE

- maksymalna średnica koła 45" (1143 mm)
- maksymalny zakres szerokości koła 16" (406 mm)
- siła odparzania przy ciśnieniu 8 bar 2.500 kg
- ciśnienie sprężonego powietrza 8 – bar
- podłączenie elektryczne 3PE / 400V 50/60 Hz
- moc silnika 1,1 kW
- waga - 269 kg
- wymiary maszyny wysokość x szerokość x głębokość 1960x500x880 mm
- natężenie dźwięku < 70 dB
- maszt pionowy z głowicą montażową blokowany pneumatycznie,
- CE i instrukcja obsługi

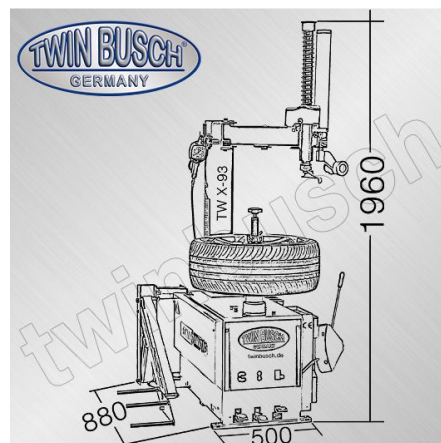

Wyposażenie podstawowe:

- rolka pomocnicza
- podnośnik koła
- łyżka montażowa i pistolet z manometrem do pompowania kół,
- zespół przygotowania powietrza (naolejacz, odwadniacz, manometr),
- 4 stożki,
- wkładka plastikowa czołowa do głowicy montażowej oraz wkładka plastikowa dolna (ślizg) do głowicy montażowej,
- pudełko na pastę montażową,
- certyfikat CE,
- instrukcja obsługi.

Opcje:

- drugie ramie pomocnicze
- głowica montażowa plastikowa
- uchwyt do felg nieprzelotowych
- podstawka rolkowa

